

HIGHTECH-KOMPONENTEN FÜR CARAVANS





	Seite
Übersicht AL-KO Hightech-Komponenten.....	6
Fahrsicherheit	10 –17
2LINK.....	12
TPMS Reifendruckkontrollanzeige.....	13
ATC - AL-KO Trailer Control.....	14
AKS™ 3004.....	15
Stoßdämpfer.....	16
Soft-Ball	16
Bowdenzüge.....	16
AAA Premium Brake.....	17
Diebstahlschutz.....	18 –21
Safety Premium Safety Compact Safety Plus.....	20
Winterhoff Diebstahlsicherungen	20
Tresor.....	21
Safety Compact für Steckstütze Premium.....	21
Safety Ball	21
Rangieren.....	22 –27
MAMMUT	24
RANGER.....	26
Parken.....	28 –35
NEU: UP4.....	30
Steckstützen Big Foot.....	32
Wetterschutz.....	33
Stützrad Premium Rangiergriff	34
Winterhoff Stützräder.....	35
Pannenhilfe.....	36–37
Wagenheber	36
Ersatzradhalter Unterlegkeile	37
Fahrwerkstechnik	38 –43
Delta-Schräglenerachse.....	40
Sechskant-Gummifederung.....	41
Technische Daten	42–51

AL-KO

QUALITY FOR LIFE



VON DER DORFSCHMIEDE ZUM WELTKONZERN

Unsere Wurzeln gründen in einer kleinen Dorfschmiede. Dass daraus ein Weltkonzern erwachsen ist, liegt auch daran, dass wir uns stets bewusst machen, was unsere Identität ist und für welche Werte wir seit jeher stehen: Qualität, Innovation in Produkt und Prozess sowie Verlässlichkeit und Nachhaltigkeit in unseren internen und externen Kundenbeziehungen. Das ist die Grundlage für unser Streben nach nachhaltigem Wachstum und Qualitätsführerschaft in unseren Geschäftsfeldern.

Seit 2016 leisten wir unseren Beitrag im DexKo-Konzern, dem weltweit führenden Hersteller von Achsen und Chassis-Komponenten im leichten Segment. Wir sind stolz, zusammen mit DexKo diese Entwicklung weiterhin erfolgreich zu gestalten und unser Markenversprechen Qualität, Sicherheit und Komfort für unsere Produkte und Dienstleistungen in die Welt zu tragen.

Member of **DEXKO**
G L O B A L



FAHRZEUGTECHNIK

Unsere Fahrzeugtechnik-Produkte für Reisemobile, Caravans, Nutzfahrzeuge oder Nutzanhänger garantieren Ihnen stets größtmögliche Sicherheit und höchsten Komfort. In jeder Situation. Mit unseren Premium-Lösungen für Fahrzeuge im gewerblichen Einsatz erfüllen wir höch-

ste Kundenansprüche an die Ergonomie. Bei den Freizeitfahrzeugen kümmern wir uns darum, dass Sie gut in den Urlaub starten und am Ende entspannt wieder zu Hause ankommen. Damit sind wir stets Ihr zuverlässiger Begleiter – für mehr Freude unterwegs auf der Straße.



HIGHTECH-KOMPONENTEN

ZUVERLÄSSIGE BEGLEITER IN JEDER SITUATION

TRESOR

Seite 21

WAGENHEBER

Seite 36

EURO-DELTA-SCHRÄGLENKERACHSE Seite 40

STOSSDÄMPFER / AAA PREMIUM BRAKE Seite 16/17

ATC - AL-KO TRAILER CONTROL

Seite 14

RANGIERSYSTEME

Seite 24 / 26

2LINK

Seite 12

STÜTZRÄDER

Seite 34



KOMFORT

Genießen Sie Ihren Urlaub. Alle AL-KO Komponenten sind optimal auf Ihr Chassis abgestimmt.

SICHERHEIT

Auf der Fahrt und auf dem Campingplatz geben Ihnen die Hightech-Komponenten von AL-KO stets 100% verlässliche Sicherheit.



ERSATZRADHALTER

Seite 37

STÜTZENSYSTEME

Seite 33

STECKSTÜTZEN

Seite 32

WETTERSCHUTZ

Seite 35

RANGIERGRIFF

Seite 34

DIEBSTAHLSCHUTZ

Seite 20

KUPPLUNGEN

Seite 15

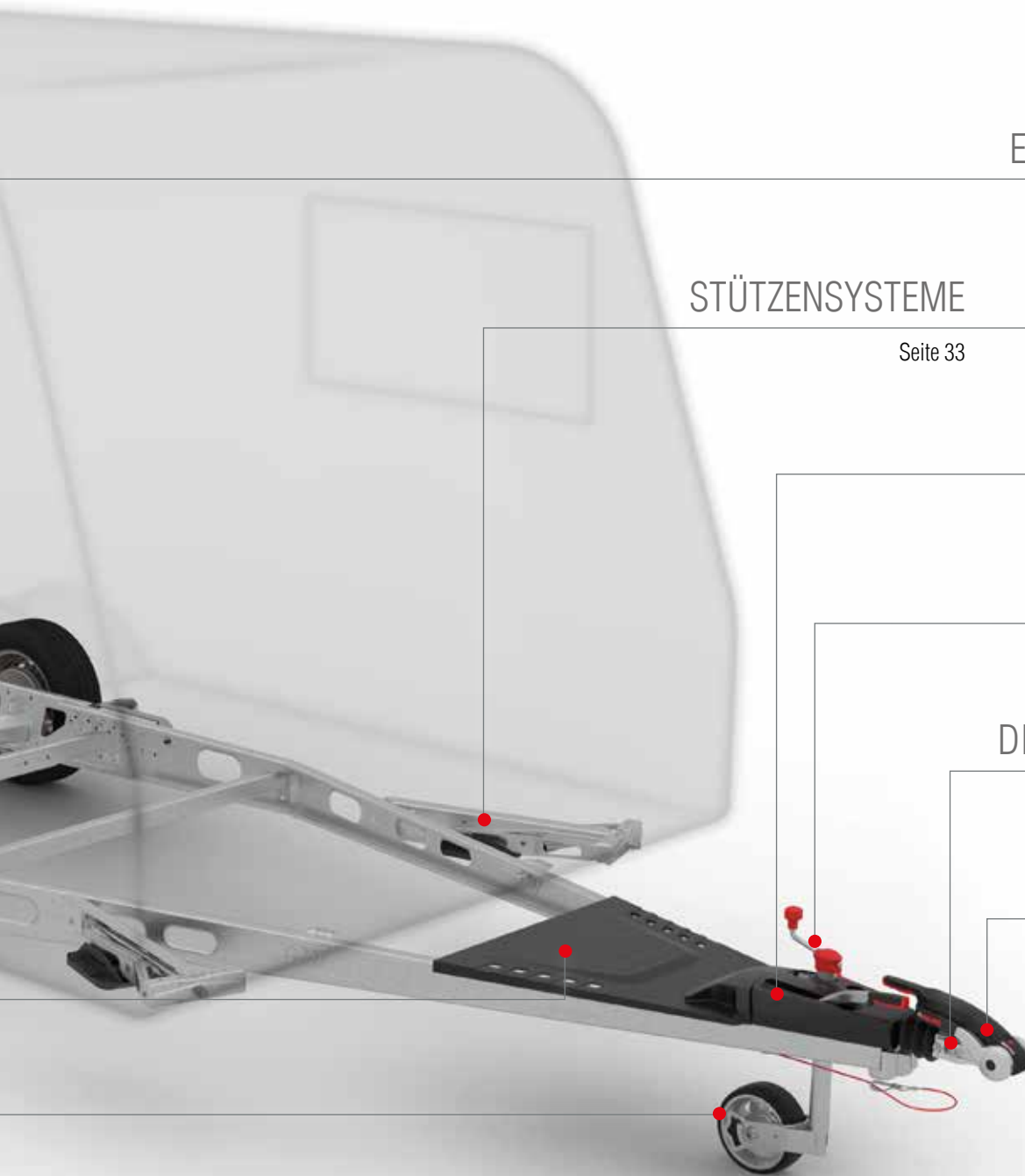



ERFAHRUNG

Seit über 85 Jahren entwickelt und produziert AL-KO Produkte, die mit ausgeklügelter, ausgereifter Technik die Bedürfnisse aller Kunden befriedigen.

AL-KO PRODUKTION HÖCHSTE ANSPRÜCHE UND QUALITÄT

ZUSAMMENARBEIT

Die kontinuierliche Zusammenarbeit der Entwicklungsabteilung von AL-KO mit den führenden Caravan-Herstellern bildet dabei die Grundlage für mehr Sicherheit und maximalen Fahrkomfort.

Dieses Know-how hat uns weltweit zum geschätzten Partner der Caravanindustrie gemacht.

Vom Bauteil zum Produkt – Präzision und Sorgfalt bestimmen den Fertigungsprozess



FAHR SICHERHEIT





FAHR SICHERHEIT



MEHR SICHERHEIT UND KOMFORT BEIM REISEN – DAS AL-KO 2LINK CONNECTIVITY SYSTEM

AL-KO 2LINK bietet Ihnen die Möglichkeit wichtige Sicherheitsfunktionen während der Fahrt auf dem Smartphone zu überwachen. Dreh- und Angelpunkt ist die 2LINK-Box. Diese wird auf der Deichsel montiert, verarbeitet die Daten aus der Sensorik im Fahrwerk und sendet diese an die 2LINK-App, welche Ihnen kostenlos im App-Store oder im Google Play Store zum Download zur Verfügung steht.



DIE 2LINK-APP IM ÜBERBLICK

- I Statusanzeige ATC
- I Statusanzeige TPMS
- I Wasserwagen-Funktion
- I Service-Locator
- I diverse Bedienungsanleitungen



ATC

Die ATC Statusanzeige meldet dem Fahrer direkt den Eingriff des Systems und hilft so, gefährliche Fahr-situationen und Außeneinflüsse früher zu erkennen.



Wasserwaage

Die integrierte elektronische Wasserwaage erleichtert das manuelle Nivellieren des Caravans. Die 2LINK-Box erkennt die aktuelle Ausrichtung des Caravans und zeigt die Position direkt auf dem Smartphone-Display an.



Reifendruck

Über die TPMS-Statusanzeige kann der Fahrer den Reifendruck während der Fahrt jederzeit kontrollieren und wird bei einem Druckverlust unmittelbar gewarnt.





AL-KO TPMS – DEN REIFENDRUCK IMMER IM BLICK

Der optimale Reifendruck eines Caravans hat wesentlichen Einfluss auf die Wirtschaftlichkeit, aber vor allem auf die Sicherheit einer Urlaubsfahrt. Die neue AL-KO Reifendruckkontrollsensorik in Verbindung mit der AL-KO 2LINK-Box bietet die Möglichkeit, den Reifendruck während der Fahrt auf dem Smartphone stets im Blick zu behalten und so einen Druckverlust frühzeitig zu erkennen.



OPTIMALER REIFENDRUCK FÜR OPTIMALES FAHREN

Jederzeit mit dem richtigen Reifendruck unterwegs zu sein bietet entscheidende Vorteile:

- I Kurzer Bremsweg
- I Besseres Fahr- und Kurvenverhalten
- I Weniger Spritverbrauch
- I Geringere Reifenabnutzung

EINFACH GELÖST

Die Sensorik des AL-KO TPMS wird durch Abziehen des Reifens einfach und schnell, anstelle eines Standardventils, direkt an die Felge montiert.

Falls eine Batterie vorhanden ist, kann die Montage der AL-KO Kundenservice

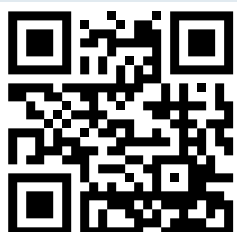

Weitere Informationen zu
2LINK und zur APP unter
www.alko-tech.com/2link



FAHR SICHERHEIT

ATC – AL-KO TRAILER CONTROL DAS INNOVATIVE ANTI-SCHLEUDER-SYSTEM

EINFACH CLEVER

Ausweichmanöver oder Seitenwind können Caravans ins Schlingern bringen. AL-KO Trailer Control wirkt diesen Kräften aktiv entgegen. Es erkennt die Pendelbewegung direkt an der Achse und bremst den Caravan selbstständig sanft ab. Beim Neukauf ab Werk und als Nachrüstset für fast alle Caravans verfügbar, auch für Hobby-Caravans.



DAS INNOVATIVE ANTI-SCHLEUDER-SYSTEM

Das Notfallsystem reagiert automatisch, wenn die Schwingungen des Gespanns Grenzwerte überschreiten.

- I Sensoren reagieren bereits auf geringe Querbewegungen.
- I Sofort bremst der Caravan automatisch ab. Der Fahrer spürt von dieser Korrektur fast nichts.
- I Durch das Abbremsen zieht sich der Caravan selbstständig in die Spur, d.h. geringe Gefahr eines Auffahrunfalls durch plötzliches und heftiges abbremsen, sowie keine Beeinträchtigung eines Überholvorgangs.

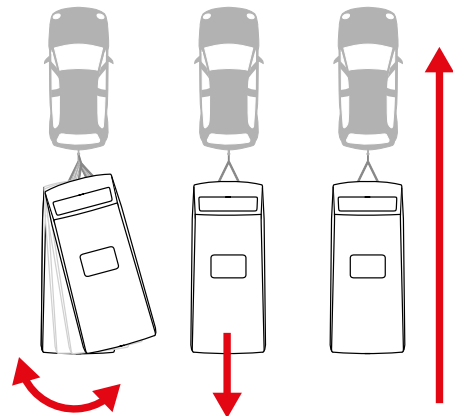

Das Fahrverhalten des Caravan wird vom ATC permanent kontrolliert. Sensoren erfassen gefährliche Seitenbewegungen direkt an der Caravanachse, noch bevor ein im Pkw vorhandenes ESP für Anhänger die Pendelbewegung registrieren kann. Der Caravan wird sofort – ohne Eingreifen des Fahrers – sanft abgebremst und wieder in einen stabilen Fahrzustand gebracht.



Eine gut sichtbare grüne **Leuchtdiode** signalisiert die volle Funktionsfähigkeit des Notfallsystems.

FAHR SICHERHEIT



AKS™ 3004

VIER REIBBELÄGE FÜR MEHR SPURTREUE

DIE NR. 1 IN EUROPA!

Schlinger- und Nickbewegungen des Caravans werden schon im Ansatz wirksam unterdrückt. Als einzige Anti-Schlingerkupplung auf dem Markt verfügt die AKS™ 3004 über vier Reibbeläge. Darum wird sie von den meisten Caravanherstellern bereits ab Werk eingesetzt.

Kupplungs- und Stabilisierungsgriff sind voneinander getrennt. So kann bei Rangiervorgängen die Stabilisierungsfunktion mit einem einfachen Handgriff deaktiviert werden. Der Caravan bleibt trotzdem sicher angekuppelt.



VERBESSERTE ERGONOMIE

Durch Schließen des Stabilisierungsgriffs werden die vier Reibbeläge von allen Seiten kraftvoll an die Anhängerkugel des Pkws gepresst. Die so um ein Vielfaches erhöhte Reibung unterdrückt Schlinger- und Nickbewegungen. Das Gespann kommt auch in einer Notsituation deutlich schneller zur Ruhe.



SICHTBARE KONTROLLE

- 1 Verschleißanzeige für Reibbeläge
- 2 Ist der grüne Zylinder sichtbar, sitzt die AKS™ 3004 richtig
- 3 Verschleißanzeige für Kupplung



WS 3000

Speziell entwickelte Reibelemente werden axial unter hohem Federdruck an die Kugel des Fahrzeuges gepresst und erzeugen eine enorme Stabilität des Gespanns. Dadurch wird die kritische Geschwindigkeit, bei der ein Gespann instabil wird und sich aufschaukelt, permanent um bis zu 30 % erhöht. Ihr Sicherheitsplus!



FAHR SICHERHEIT

ORIGINAL ZUBEHÖR



OCTAGON-STOSSDÄMPFER

Optimale Dämpfung durch präzise Abstimmung. Octagon-Stoßdämpfer von AL-KO verfügen über einen Überlastschutz und zeichnen sich durch Qualitätsdichtungen und Spezialöl aus. Sie sind präzise für einen klar definierten Gewichtsbereich abgestimmt und verbessern deutlich die Fahreigenschaften des Caravans. Aufbauschwingungen und „Hüpfen“ werden so deutlich vermindert.



SOFT-BALL

Die weiche Gummimischung schützt Fahrzeuge vor Schrammen, Schienbeine vor Schmerzen und Kleidung vor Schmutz. Erhältlich in unterschiedlichen Farben.

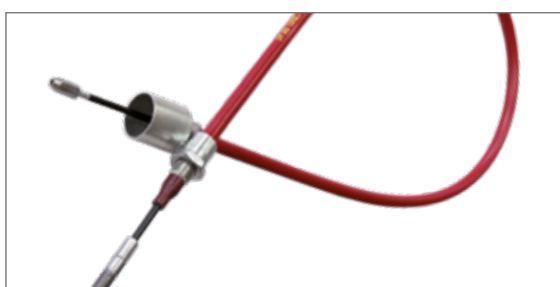

BESSERER WIRKUNGSGRAD

Mit Original AL-KO Longlife Bowdenzüge sprechen die Bremsen mit verminderter Reibung wesentlich feinfühlinger an und die Bowdenzüge halten länger. Genau wie die perfekt auf die Bremsen abgestimmten Original AL-KO Bremsbeläge. Kurz gesagt: Zusätzliche Reserven und mehr Schutz auch bei langen Urlaubsfahrten!

AL-KO ORIGINAL-KOMPONENTEN

Für mehr Sicherheit beim Fahren und Bremsen. Achten Sie auch beim Service auf Original-Komponenten von AL-KO. Denn als Hersteller von Chassis, Stoßdämpfer und Bowdenzügen wissen wir, worauf es wirklich ankommt.

AAA PREMIUM BRAKE – DIE HOCHLEISTUNGSBREMSE



PREMIUM-BREMSE MIT AUTO- Matischer NACHSTELLUNG

- | Die bewährte Radbremse mit ihren weit überdurchschnittlichen Bremswerten wird durch die automatische Nachstellfunktion ergänzt
- | Beim Rückwärtsfahren wird das Nachstellen deaktiviert und damit ein Blockieren der Bremse verhindert
- | Geeignet für Radbremsentyp 2051 und 2361 und somit für die meisten Caravans mit AL-KO Achsen
- | Einfache und schnelle Umrüstung durch vormontiertes AL-KO Schraubsystem in AL-KO Achsen

IHR PLUS

- | **Mehr Fahrsicherheit** durch bis zu 5 m kürzeren Bremsweg
- | **Mehr Fahrkomfort** durch sanftes Bremsen ohne ruckartiges Auflaufen
- | **Geringere Wartungskosten** durch verlängerte Serviceintervalle + Entfall des ersten Werkstattintervalles nach 1.000 km
- | **Keine erneute TÜV-Vorführung** nach Einbau notwendig
- | **Tipp:** spätestens beim nächsten Bremsbelagwechsel auf AAA Premium Brake umrüsten

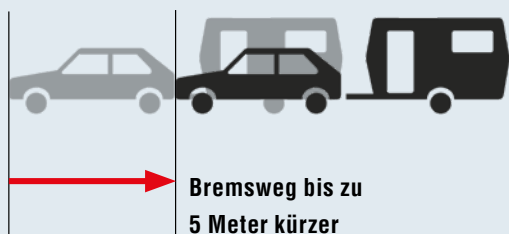

WENIGER BREMSWEG, MEHR SICHERHEIT

Jeder Meter weniger Bremsweg ist ein „Mehr“ an Sicherheit. Die AAA Premium Brake stellt die Bremse automatisch nach sobald sie zu viel Spiel hat. Die optimal eingestellten Bremsen bringen bestmögliche Leistung und der Bremsweg wird dadurch verkürzt.

DIEBSTAHLSCHUTZ





DIEBSTAHLSCHUTZ

SICHERHEITSSCHLÖSSER – DIE WIRKSAME SICHERUNG GEGEN DIEBSTAHL

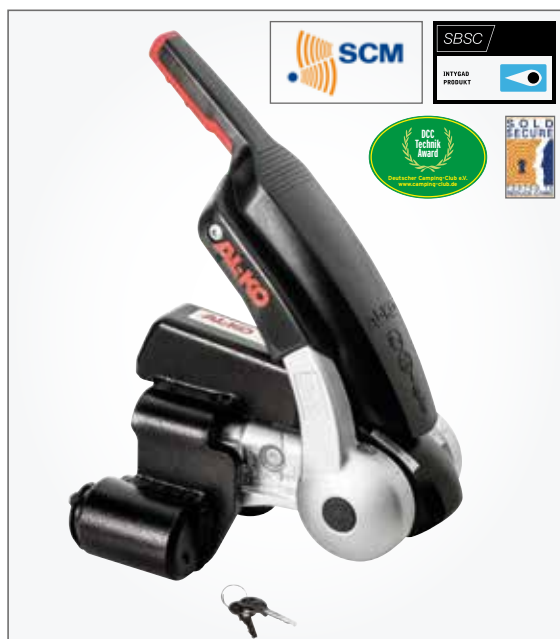

SAFETY PREMIUM – DIE NEUE DIEBSTAHLSCHUTZ- GENERATION

Die Safety Premium erfüllt auch international höchste Sicherheitsansprüche, wie die Kriterien von „Sold secure Gold standard“ (Großbritannien), „SBSC geprüft“ (Schweden) bzw. „SCM geprüft“ (Niederlande). Die robuste Stahlkonstruktion mit pulverbeschichtetem Gehäuse und einem massiven galvanisch verzinkten Bolzen (Chrom(VI)-frei), wird mit zwei Schlüsseln geliefert.

WINTERHOFF DIEBSTAHLSICHERUNGEN

ROBSTOP WS 3000 PLUS

Verstärkte, gehärtete Ausführung mit Spezialschließzylinder und Zertifikaten.



SAFETY COMPACT

Die bewährte Lösung bietet Schutz sowohl während der Fahrt als auch im Stand. So bleibt der Caravan auch bei der Rast sicher angekuppelt.



SAFETY PLUS

Mit zusätzlichem Aufbohrschutz! Durch besonders hochfesten Stahl, zusätzliche Verstärkungen und das Schloss mit Aufbohrschutz bietet die Plus Variante nochmals gesteigerten Diebstahlschutz auch in unsicheren Gegenden. Die rote Farbe signalisiert zusätzlich: Dieser Caravan ist optimal gesichert.



ROBSTOP WS 3000

Standardausführung ohne Zertifikate.



FÜR MEHR SICHERHEIT – JEDERZEIT UND ÜBERALL



BERUHIGENDER SCHUTZ IHRER WERTSACHEN

Hinter soliden Stahlwänden ist Ihr Hab und Gut sicher vor fremdem Zugriff. Nur der Doppelbart-Sicherheitsschlüssel öffnet die stabilen Rundbolzen der Tresortür. Unabhängig von Strom und Batterie ruht der Panzerschrank im Caravan, fest verankert durch eine Montageplatte unter dem Fahrzeugboden.



SAFETY COMPACT FÜR STECKSTÜTZE PREMIUM AB BAUJAHR 2006

Leicht bedienbare, 2-teilige mechanische Wegfahrsperrung für Caravans.

Durch die Safety Compact für Premium-Steckstützen wird das Hochkurbeln der Hubstützen verhindert. So wird der Caravan im Stand gesichert. Einfach Stützen ausdrehen, Sicherung + Safety einführen und das Schloss eindrücken. Schon können Sie beruhigt den Tag am Strand oder in der Stadt verbringen. Sorgt auch bei längerer Standzeit, wie z. B. Überwinterung, für erhöhte Sicherheit!

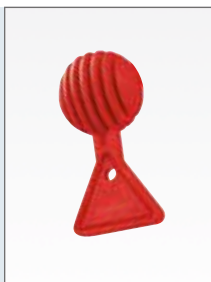

SAFETY-BALL

Der Safety-Ball ergänzt die AL-KO Diebstahlsicherungen auf der Anhängerkupplung im Standbetrieb. Die Sicherung aus hartem Kunststoff kommt im abgekuppelten Zustand in die Kugelkupplung und verhindert dort die Aufnahme eines Kugelkopfs – und damit ein unbefugtes Ankuppeln.

RANGIEREN





RANGIEREN

MAMMUT / MAMMUT TANDEM STARKE PRÄZISION MIT MAXIMALER BODENFREIHEIT



DER DAUMEN MACHT'S

Nur AL-KO bietet mit dem MAMMUT ein Caravan-Rangiersystem mit Joystick-Steuerung. Im Gegensatz zu einer Tastenbedienung können Sie so mit einer Hand stufenlos lenken, beschleunigen und abbremsen.



Control-Panel mit Anzeige von Batterie (Wohnwagen/ Fernbedienung) und Überlast

Stufenlose Steuerung der Geschwindigkeit und der Richtung per Joystick

MAMMUT-Antrieb vom Rad entfernen

MAMMUT-Antrieb ans Rad anstellen

AUF NUMMER SICHER

Um eine unbeabsichtigte Bedienung zu verhindern, erfordert das System eine Freigabe. Die Fernbedienung wird einfach an den Sensor an der Deichsel gehalten, um das System zu aktivieren.



Sicherheitsfreigabe

Ein/Aus



360°-Drehungen



Softstart
Softstopp



Hindernisse
bis 4 cm



Steigungen
bis 28 %
(Einachser)



Stufenlose
Steuerung



Mehr Bodenfreiheit mit AL-KO CHASSIS mit der „M“-Prägung (Einachser ab Mj. 2010, Tandem ab Mj. 2015).

Das massive Aluminiumgehäuse des MAMMUT ist spritzwasserdicht (IP65) und garantiert auch unter widrigen Bedingungen stets eine sichere Funktion.

Kraftvoll, robust, kompakt: Leistungsstarke Elektromotoren in jeder Einheit treiben die Räder des Caravans an.



OPTIMALER GRIP

In jeder Antriebseinheit sind zwei Motoren verbaut: einer für den Anstellantrieb und einer für den Radantrieb. Ein Knopfdruck auf der Fernsteuerung und die robusten, doppelt gelagerten und sandgestrahlten Antriebsrollen pressen sich an die Reifen. Die permanente elektronische Regelung des Anpressdrucks gewährt unter allen Bedingungen optimalen Grip. Der zweite Motor im Antriebsgehäuse ist für den Radantrieb zuständig.

RANGIEREN

RANGER / RANGER TANDEM



AL-KO QUALITÄT UND DESIGN ZUM GÜNSTIGEN PREIS

Das starke Einsteigermodell für einachsige Caravans bis 1,8 t und Tandem-Caravans bis 2,5 t.
Rangieren ohne fremde Hilfe. Selbst im unebenen Gelände.

- I AL-KO Qualität und Design
- I Steigfähigkeit bis 18 % (lange Steigung) / über 18 % (kurze Steigung, z.B. Auffahrkeile)
- I Perfekte und geprüfte AL-KO CHASSIS Anbindung vom europäischen Chassis Marktführer
- I Softstart und Softstop
- I Ergonomische Fernbedienung mit Lanyard
- I Passt an fast jeden Caravan bis 1,8 t (Einachs) bzw. 2,5 t (Tandem)
- I Geschützte Mechanik
- I Weltweites Servicenetz
- I 5 Jahre Garantie (gemäß AL-KO Garantiebedingungen)



360°-
Drehungen



Softstart
Softstopp



Hindernisse
bis 2 cm



Steigungen
bis 18 %



- Steuerung der Richtung per Tasten
- grüne Status LED-Leuchte
- Ein/Aus
- Anzeige von Batterie (Wohnwagen/Fernbedienung) und Überlast

MEIN PASSENDES RANGIERSYSTEM

MAMMUT	RANGER
Elektrische Anstellung	Manuelle Anstellung
Joystick-Fernbedienung	Tasten-Fernbedienung
M-Anbindung/Untenanbindung	Untenanbindung
Aluminiumgehäuse (IP65)	Kunststoffgehäuse
Elektronik in Antrieb	Elektronik in Caravan (Stauraum)
Aluminiumwalzen beidseitig gelagert	Aluminiumwalzen beidseitig gelagert
5 Jahre Garantie	5 Jahre Garantie
Gesamtgewicht Caravan*: 2,25 t / 3,0 t	Gesamtgewicht Caravan*: 1,8 t / 2,5 t
Maximale Steigfähigkeit bis 28 %	Maximale Steigfähigkeit bis 18 %

* Einachser / Tandem

Unser Tipp:

RANGER und UP4 sind im Paket unschlagbar, denn mit nur einer Fernbedienung können beide Systeme bedient werden!

Sh. Seite 30/31



PARKEN





PARKEN

UP4 ELEKTRONISCHES STÜTZENSYSTEM

ENTWICKELT FÜR DAS CAMPING VON HEUTE

Mit UP4 von AL-KO fahren Sie die Stützen Ihres Caravans per Fernbedienung hoch und justieren Sie auf den Punkt. So schnell, sicher und bequem wie nie zuvor. UP4 ist mehr als ein weiteres technisches Zubehör. Es wertet Ihren Urlaub auf.

Denn Sie schonen Ihren Rücken, Ihre Nerven und erholen sich schon bei der Ankunft auf dem Campingplatz. Ihre Nachbarn werden Sie beneiden!

I Eine Stufe schneller

Egal, wie schnell Sie kurbeln können: Das elektronische Stützensystem UP4 schafft es schneller. Und entspannter.

I Eine Stufe bequemer

Stützen einfach per Fernbedienung ausfahren und justieren. Schon die Bandscheiben. Und die Nerven.

I Eine Stufe stabiler

Mit UP4 gleichen Sie Unebenheiten elektrisch aus und auch der BIG FOOT ist bereits inklusive. Für sicheren Stand und mehr Stabilität im Gelände.

I Eine Stufe intelligenter

Kombinieren Sie das UP4 mit dem RANGER: So parken und rangieren Sie künftig elegant mit einer einzigen Fernbedienung.



EINE EVOLUTIONSSTUFE VORAUSS

UP4, das neue elektronische Stützensystem für Caravans bis 2,5 t ist durchdacht bis ins kleinste Detail.

Und das Beste: UP4 kann jederzeit an Ihrem AL-KO CHASSIS nach-gerüstet werden.



KOMBIFERNBEDIENUNG FÜR UP4 UND RANGER



Manuelle Steuerung der Höhe per Tasten

Ein/Aus

Automatisches Ausfahren der Stützfüße

TECHNISCHE DATEN UP4

Stromversorgung	12 Volt DC
Durchschnittliche Stromaufnahme	6 Ampere
Maximale Stromaufnahme	24 Ampere
Sende-Frequenz Fernbedienung	868MHz
Mehrgewicht	ca. 17,5 kg Systemgewicht ca. 40 kg (ohne Batterie)
Min. zulässiges Gesamtgewicht des Wohnwagens	800 kg
Max. zulässiges Gesamtgewicht des Wohnwagens	2.500 kg
Stromquelle Stützen (Batterie)	12V, 20Ah (min.)
Stromquelle Fernbedienung (Batterie)	PP3 9V

Eine Stufe sicherer!

Durch Knopfdruck einfach ausfahren und somit ideal gegen Diebstahl gesichert. Ein spezieller Adapter sichert gegen unberechtigte manuelle Rückstellung.

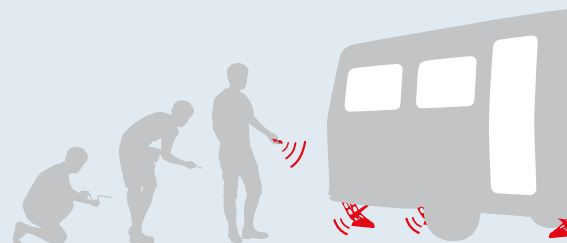

PARKEN

STECKSTÜTZEN FÜR MEHR STABILITÄT AUF JEDEM UNTERGRUND

STECKSTÜTZEN

Pressprofile, gesickte Seitenstreben, starke, gerollte Trapezgewindespindeln und eine dicke Feuerverzinkung machen Steckstützen von AL-KO nahezu unverwüsthlich.



Premium 1.250 kg lang

Stabilform 1.000 kg kurz



BIG FOOT ABSTÜTZFUSS

Mit der großen Standfläche von 200 x 180 mm verhindert der Big Foot Wegrutschen oder Einsinken der Stützen. Praktisch: Im Fahrbetrieb liegt der Abstützfuß formschlüssig und damit platz sparend am Unterboden an. Nachrüstbar bei Caravans mit AL-KO Chassis und Stabilform- bzw. Premiumstütze.

ADAPTER FÜR BIG FOOT

Wenn Sie häufiger die maximale Stützhöhe benötigen, empfehlen wir die optionalen Adapter für den Big Foot. Sie bringen den Big Foot 45 mm näher an den Boden. Bitte beachten Sie die verringerte Bodenfreiheit in diesem Bereich.



WETTERSCHUTZ PREMIUM FÜR AUFLAUFEINRICHTUNGEN UND KUPPLUNGEN



WETTERSCHUTZ GROSS

Der Wetterschutz sorgt mit seinem hochwertigen Stoff aus spinndüsengefärbten Acrylgewebe sowie Schmutz- und wasserabweisender Cleangard Beschichtung für den optimalen Schutz der Komponenten.



WETTERSCHUTZ KLEIN

Der Wetterschutz bietet optimalen Schutz für die AKS 1300 und AKS 3004. Er besteht durch sein atmungsaktives und schmutzabweisendes Gewebe. Die integrierten Ösen sorgen für eine leichte Befestigung.

PARKEN



STÜTZRAD PREMIUM DIE STABILE RANGIERHILFE

DAS RANGIERRAD

Besonders empfohlen bei Rangiersystemen

Das besonders ballige Rad sorgt für leichtgängiges Rangieren auf jedem Untergrund.

Äußerst stabile Ausführung:

- I Tragfähigkeit bis 300 kg
- I Läuft federnd über Bodenunebenheiten
- I Integrierte Radlastanzeige
- I Rangierfreundlich
- I Leichtgängige, abnehmbare Kurbel

Produktlinie Plus mit Drucklager und Feuerverzinkung

Die Produkte aus der Kategorie PLUS überzeugen durch hohe Verarbeitungsqualität, Zuverlässigkeit, hochwertige Materialien und lange Lebensdauer. Ihre hohe Stabilität und cleveren technischen Details erfüllen die gehobenen Ansprüche im täglichen Umgang mit Anhängern. Alle Produkte verfügen über ein Plus an Funktionen und sind dabei sehr benutzerfreundlich und ansprechend im Design.



RANGIERGRIFF

Die sinnvolle Ergänzung zum Stützrad. Abgekuppelte Caravans lassen sich damit leichter bewegen. Der Rangiergriff verhindert auch den Verlust des Stützrads im Fahrbetrieb, sollte der Feststellknebel mal nicht stark genug angezogen sein. Einfach nachrüstbar bei allen Stützrädern mit Außenrohr-Durchmesser 48 mm.



FÜR JEDEN ZWECK DAS RICHTIGE RAD

Stabile, feuerverzinkte Stützräder mit Drucklagerung der Kurbel werden durch verschiedene Bereifung zur optimalen Lösungen für jeden Einsatz.



WINTERHOFF
QUALITY TRAILER SYSTEMS

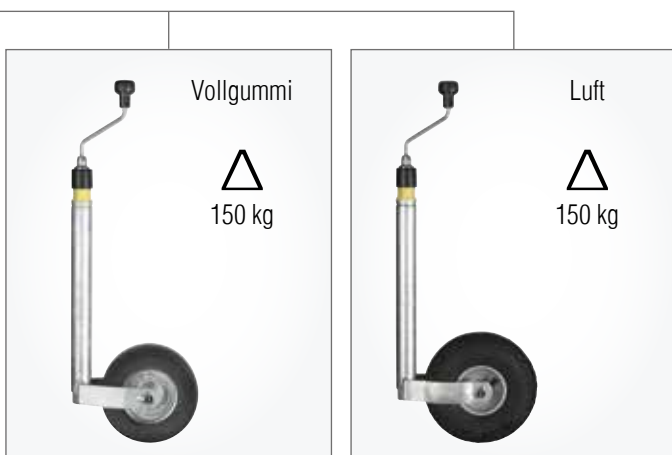

Integrierte Stützlastanzeige



BLOCKIERSYSTEM

Das Winterhoff Blockiersystem BS-KLE 48 sichert Ihr Stützrad während der Fahrt.

PANNENHILFE

WAGENHEBER UND ERSATZRADHALTER



WAGENHEBER MECHANISCH

Ein besonderes Stecksystem verhindert das Abrutschen des Wagenhebers während des Reifenwechsels. Spezielle Einstecktaschen stützen sich zudem am Caravanboden ab und schonen so Chassis + Aufbau. Tragfähigkeit bis 1.000 kg. Geeignet für Caravans bis 2.000 kg Gesamtgewicht. Nachrüstbar für Caravans mit AL-KO CHASSIS ab Bj. 1980.



WAGENHEBER HYDRAULISCH

Schwere Caravans bekommen jetzt die richtige Unterstützung. Als einziger Hersteller bringt AL-KO ein geprüftes Wagenhebersystem für Tandem-Caravans bis 3.000 kg Gesamtgewicht auf den Markt. Geeignet und nachrüstbar für Tandem-Caravans mit AL-KO CHASSIS ab Bj. 1980.



ERSATZRADHALTER

Der gewichtsoptimierte Ersatzradhalter platziert das Ersatzrad unter dem Caravan. Das schafft mehr Stauraum im Deichselkasten. Die Montage unter dem Boden direkt hinter der Achse senkt den Schwerpunkt und verbessert so das Fahrverhalten. Nachrüstbar bei Caravans mit AL-KO CHASSIS ab Baujahr 1985. Keine TÜV-Prüfung oder -Abnahme erforderlich.

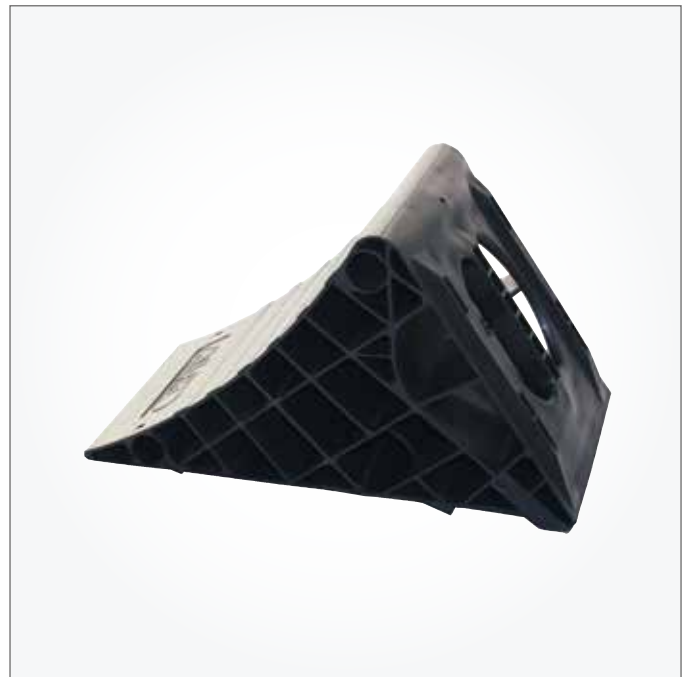

UNTERLEGKEILE

Unterlegkeile dürfen bei keinem Anhänger fehlen – bei vielen sind sie sogar gesetzlich vorgeschrieben. Bei AL-KO finden Sie verschiedene Varianten von Unterlegkeilen, die einen stehenden Anhänger sichern – von der Metallvariante bis zu Kunststoffkeilen.

FAHRWERKSTECHNIK





FAHRWERKSTECHNIK

DELTA-SCHRÄGLENKERACHSE FAHRSICHERHEIT IST BEI UNS INKLUSIVE

SAFETY FIRST

Maximale Sicherheit bei Kurvenfahrt, Wankbewegungen, Überholvorgängen, Seitenwind und Brückenwind. Wartungsfrei. Seit über 15 Jahren bewährter Standard bei hochwertigen Caravans.



WIR HABEN DEN BOGEN RAUS

Die Delta-Schräglenkerachse wirkt der Fliehkraft entgegen: Die einzeln an Lenkern aufgehängten Räder bewegen sich beim Ein- und Ausfedern um die schräg im Raum liegende Achse. Die auf das kurvenäußere Rad wirkende Kraft wird über den Schwinghebel so auf den Achsstummel des Rades übertragen, dass dies seine Vorspur und den negativen Sturz vergrößert. Das Rad stemmt sich gegen die Fliehkraft und stützt somit das Fahrzeug nach innen ab.



SECHSKANT-GUMMIFEDERUNG

Serienmäßig bei Caravans mit AL-KO CHASSIS – nicht nachrüstbar. Sorgt für ein optimales Fahrverhalten des Caravans. Mehr Fahrkomfort durch große Federwege. Robust, langlebig und wartungsfreundlich. Sehr gute Eigendämpfung; die Federung beruhigt sich schnellstmöglich und steigert so die Fahrsicherheit.



**SERIENMÄSSIG BEI GRÖSSTENTEILS
ALLEN CARAVANS MIT AL-KO CHASSIS**

TECHNISCHE DATEN

AL-KO 2LINK SYSTEM

Bezeichnung	Best.-Nr.
AL-KO 2LINK SYSTEM (inkl. Wasserwaagen-Funktion)	1 731 216
AL-KO 2LINK TPMS EA	1 732 453
AL-KO 2LINK TPMS Upgrade TA / TPMS ET	1 732 454

Passend an alle ATC (auch für ATC-Hobby) ab 2017. Für ältere ATC ist ein Software-Update in den AL-KO Kundencentern möglich (Preis SW-Update auf Anfrage). Die Wasserwaagen-Funktion ist über einen In-App-Kauf im Store erhältlich.

ATC TRAILER CONTROL

ATC-Einbau in AL-KO Chassis

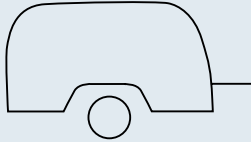
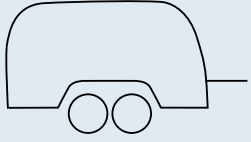
AL-KO Chassis	Ges.-Gewicht min. – max. kg	Leergewicht min. kg	Best.-Nr.
	750–1.000	500	1 223 022
	1.001–1.300	800	1 223 022
	1.301–1.500	1.000	1 223 023
	1.501–1.800	1.100	1 223 287
	1.801–2.000	1.300	1 225 186
	1.300–1.600	1.000	1 223 161
	1.601–2.000	1.200	1 223 162
	2.001–2.500	1.600	1 223 288
	2.501–2.800	1.800	1 730 034

ATC-Einbau in Hobby-Caravan (ab Modelljahr 1997) mit Knott-Achse

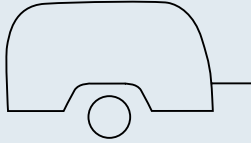
Hobby-Caravan	Ges.-Gewicht min. – max. kg	Leergewicht min. kg	Best.-Nr.
	750–1.000	500	1 225 429
	1.001–1.300	800	1 225 429
	1.301–1.600	1.000	1 225 430
	1.601–1.900	1.100	1 225 431

SICHERHEITSKUPPLUNG AKS™ 3004

Typ Zul. Ges.-Gewicht	Bohrungen	Anschluss A Ø mm	B mm	C mm	D mm	Gewicht kg	Best.-Nr.
AKS™ 3004 bis 3.000 kg Stützlast 150 kg	horizontal* kreuz**	35 + 50 45 + 50	50 + 54 40	11 18	168	4,2	1 225 158
Safety Dreierpack***	horizontal* kreuz**	35 + 50 45 + 50	50 + 54 40	11 18	168	5,4	1 225 155

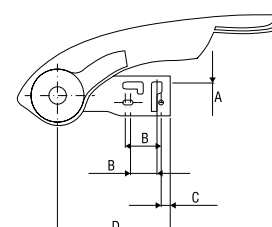
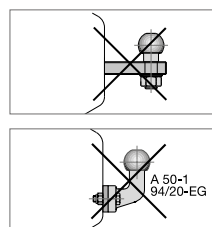
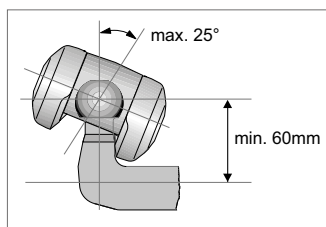
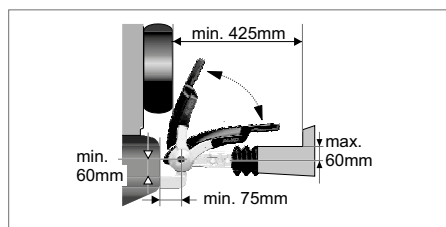

OCTAGON ACHSSTOSSDÄMPFER

Einzelachse	Tandemachse	Farbe	Gewicht kg	Best.-Nr.
bis 900 kg	bis 1.600 kg	grün	1,3	244 084
bis 1.350 kg	bis 2.700 kg	blau	1,3	244 085
bis 2.000 kg	bis 3.500 kg	rot	1,3	244 086
bis 4.000 kg	bis 7.500 kg	schwarz	1,5	244 087

SOFT-BALL

Für Anhängervorrichtung	Farbe	Gewicht kg	Best.-Nr.
mit 50 mm Kugel	rot	0,055	605 307
mit 50 mm Kugel	schwarz	0,055	1 310 913
mit 50 mm Kugel	blau	0,055	1 337 726
mit 50 mm Kugel	aluminium	0,055	1 651 589

AAA PREMIUM BRAKE

Bezeichnung	Best.-Nr.
Lieferumfang: Kpl. Set für Radbremsen (RB) mit geschraubten Standard-Bremsschild ab 1999	
RB 2051 (EA bis 1500 kg / TA bis 2800 kg)	1 730 026
RB 2361 (EA bis 2000 kg / TA bis 3500 kg)	1 730 298



SICHERHEITZUBEHÖR

Bezeichnung	Gewicht kg	für AKS™ 1300	für AKS™ 2000	für AKS™ 2004/3004	für AK 160, Ø 35 mm	für AK 160/300/ 350, Ø 50 mm
		Best.-Nr.	Best.-Nr.	Best.-Nr.	Best.-Nr.	Best.-Nr.
Bügelschloss**	0,2				247 589	247 589
Steckschloss**	0,1	245 737	1 224 478			
Bügelschloss Universal**	1,0				1 224 081	1 224 081
Safety Compact silber	1,4	1 310 944		1 310 892	1 310 943	1 310 890*
Safety Plus rot	1,5	1 225 258	247 632	1 225 260	1 225 261	1 225 257*
Safety Premium***	4,9	1 730 540		1 730 541 (AKS 3004)	1 730 538	1 730 539 (AK 160)
	4,9					1 730 540 (AK 300)

* nicht verwendbar bei AK 350 ** o. Abb. *** Version UK („SoldSecure“); Versionen Schweden (SBSC) + Niederlande (SCM) auf Anfrage

WINTERHOFF DIEBSTAHLSICHERUNGEN

Bezeichnung	passend für	Zertifikate*	Gewicht kg	Best.-Nr.
ROBSTOP WS 3000	WS 3000 ab Bj. 08-2002	–	1,48	1860170 (W1551)
ROBSTOP WS 3000 PLUS	WS 3000 ab Bj. 08-2002	SoldSecure Gold (UK), SCM (NL)	1,92	1860171 (W1553)

* Version Schweden (SBSC) auf Anfrage



ROBSTOP WS 3000



ROBSTOP WS 3000 PLUS

TRESOR

Außenmaße Länge x Breite x Höhe mm	Volumen Liter	Gewicht kg	Best.-Nr.
300 x 240 x 200	14	12,5	245 091

SAFETY-BALL

Typ	Farbe	Gewicht kg	Best.-Nr.
Safety-Ball	rot	0,1	605 305

DIEBSTAHLSICHERUNG SAFETY COMPACT FÜR STECKSTÜTZE

Seite 21

Einzelachse	Tandemachse	Farbe	Gewicht kg	Best.-Nr.
Steckstützen Premium 1.250 kg, ab Baujahr 2006	2 Stück	galvanisch verzinkt	0,8	1 222 515

Benötigter Bedienungsraum

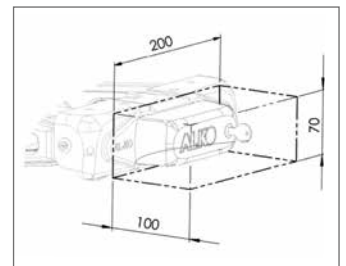

TIP: NACHRÜSTUNG FÜR 100 KM/H ZULASSUNG

Bereits ab Werk sind heute viele Caravans für die vorteilhafte 100 km/h Zulassung vorbereitet.

Aber auch fast alle Caravans, die ab Werk nicht über eine entsprechende Vorbereitung verfügen, können diese Zulassung mit ein paar einfachen Nachrüstungen erhalten. Auf Seite 16 dieses Katalogs finden Sie die benötigten Stoßdämpfer sowie auf den Seiten 14 + 15 die ISO-zertifizierten Stabilisierungseinrichtungen. Neben der begehrten Tempo 100-Zulassung sorgen diese Komponenten auch für mehr Sicherheit und Fahrkomfort. Entscheidend für die Stabilität eines Gespanns ist auch die richtige Stützlast. Um diese einfach zu kontrollieren, bietet sich das AL-KO Premium Stützrad an. Es verfügt über eine integrierte Stützlastwaage. So kann beim Ankuppeln mit einem Blick überprüft werden, ob hier die größtmögliche Stützlast ausgenutzt wird.

So ermitteln Sie das Massenverhältnis (Faktor „X“)

Die zul. Gesamtmasse des Caravans darf von der Leermasse des Zugfahrzeuges höchstens betragen:	Aktuelle Regelung vom 22.10.2005 mit AKS	Bisherige Regelung vom 15.10.1998 ohne AKS
Bei ungebremsten Anhängern bis 750 kg	X = 0,3	X = 0,3
Bei Caravans	X = 1,0	X = 0,8
Bei sonstigen gebremsten Anhängern	X = 1,2	X = 1,1

Also: Zul. Gesamtmasse des Anhängers = **Leermasse** Zugfahrzeug · X (Faktor)

Beispiel: Mit AKS: Zul. Gesamtmasse Caravan = Leermasse Zugfahrzeug 1.600 kg x 1 = 1.600 kg

Ohne AKS: Zul. Gesamtmasse Caravan = Leermasse Zugfahrzeug 1.600 kg x 0,8 = 1.280 kg

Fazit: + 20% / 320 kg dank AKS!

Voraussetzungen beim Caravan gebremst

- I ISO-zugelassene Stabilisierungseinrichtung oder andere zugelassene technische Einrichtung
- I Hydraulische Achsstoßdämpfer
- I Die größtmögliche Stützlast der Kombination (Gespann) ist auszunutzen
- I Reifen für mind. 120 km/h (Geschwindigkeitskategorie L)
- I Reifen jünger als 6 Jahre (Hersteller-Datum)

Voraussetzungen beim Zugfahrzeug

- I ABS (ABV) Ausstattung
- I Zugelassen bis maximal 3,5 t Gesamtmasse

Typ	Gewicht kg	Best.-Nr.
M20	32	1 730 367
S21	42	1 730 368
S22	42	1 730 369

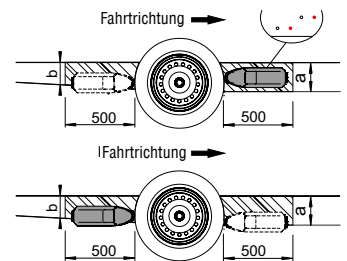

Max. zul. Ges.-Gewicht Caravan 2,25 t, max. Steigfähigkeit (Ges.-Gewicht):
15% (2,0 t) / 17% (1,8 t) / 28% (1,2 t)

	Montage vor Achse		Montage hinter Achse		
	Ja	Nein	Ja	Nein	
	„M“ vor Achse ab Mj. 2010		„M“ hinter Achse		
Höhe a > 184 mm	M20	S21		S21	Höhe b > 184 mm
Höhe a = 125-184 mm	S22	S22		S22	Höhe b = 125-184 mm
Höhe a < 125 mm	S23	S23		S23	Höhe b < 125 mm

Höhe a / b: Rahmenunterkante bis Störkontur (Eintrittsstufe, Wasserrohr o.ä.)

Kursive Versionen = Bodenfreiheit beachten, Beratung und Montage durch AL-KO + Fachhandel

Typ	Gewicht kg	Best.-Nr.
TM400	67 kg	1 730 287
TM410	77 kg	1 730 288
TM420	77 kg	1 730 289
TM401	74 kg	1 730 238
TM402	74 kg	1 730 054
TS411	84 kg	1 730 237
TS412 / TS421	84 kg	1 730 233
TS422	84 kg	1 730 049

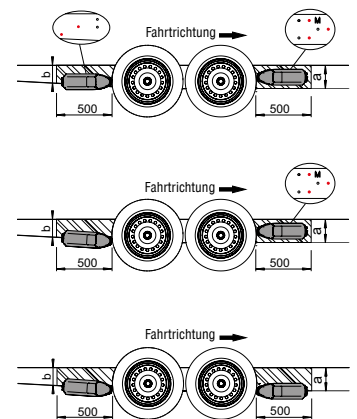

Max. zul. Ges.-Gewicht Caravan 3,0 t, max. Steigfähigkeit (Ges.-Gewicht): 15% (3,0t)

Montage vor + hinter Achse					
	„M“ vor Achse ab Mj. 2010		2 Bohrungen hinter Achse gem. Abb. (ab Mj. 2015)		
	Ja	Nein	Ja	Nein	
Höhe a > 184 mm	TM400 TM401 TM402 TM403		X	X	Höhe b > 125 mm Höhe b > 184 mm Höhe b = 125-184 mm Höhe b < 125 mm
Höhe a > 184 mm	TM410	TS411 TS412 TS413	X	X	Höhe b > 125 mm Höhe b > 184 mm Höhe b = 125-184 mm Höhe b < 125 mm
Höhe a = 125-184 mm	TM420 TS421 TS422 TS423	TS421 TS422 TS423	X	X	Höhe b > 125 mm Höhe b > 184 mm Höhe b = 125-184 mm Höhe b < 125 mm
Höhe a < 125 mm	TM430 TS431 TS432 TS433	TS431 TS432 TS433	X	X	Höhe b > 125 mm Höhe b > 184 mm Höhe b = 125-184 mm Höhe b < 125 mm

Höhe a / b: Rahmenunterkante bis Störkontur (Eintrittsstufe, Wasserrohr o.ä.)

kursive Versionen = Bodenfreiheit beachten, Beratung und Montage durch AL-KO + Fachhandel

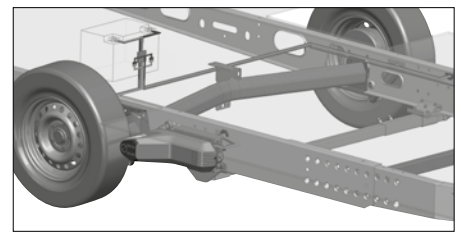
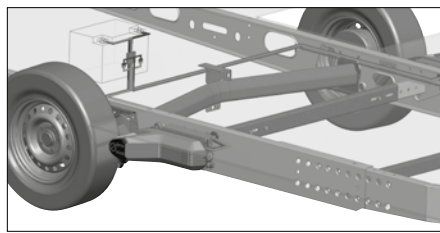
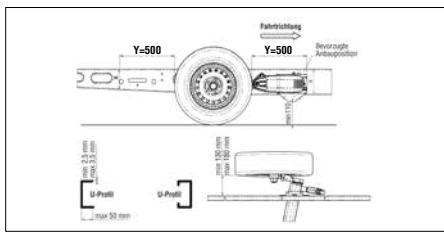

M20 (Abb. MAMMUT)

S21 (Abb. MAMMUT)

Die Variante S bzw. TS kann bei AL-KO und Fremdfahrgestellen unter folgenden Voraussetzungen verwendet werden: Das Rahmenprofil muss ein U oder C Profil sein und eine Materialstärke von 2,5 bis 3,5 mm haben. Der Abstand Rahmenaußenkante zu Reifeninnenseite muss beim Mammüt mind. 130 mm und beim Ranger mind. 85 mm betragen. Die verbleibende Bodenfreiheit muss mind. 110 mm betragen.

RANGIERSYSTEM „RANGER“

Typ	Achsen	Gewicht kg	Best.-Nr.
S21 (Einachser)	1	37	1 731 051
TS411 (Tandem)	2	74	1 731 211

Max. zul. Ges.-Gewicht Caravan: 1,8 t (S21) / 2,5 t (TS411); max. Steigfähigkeit 18 % bei 1,5 t (S21) bzw. 1,8 t (TS411)

Freiraum (a/b) min. 193 mm von Rahmenunterkante bis Störkontur (Eintrittstufe, Wasserrohr o.ä.). Bei Freiraum kleiner 193 mm Distanzplatten Art.-Nr. 1731063 verwenden (s.u. Montagezubehör).

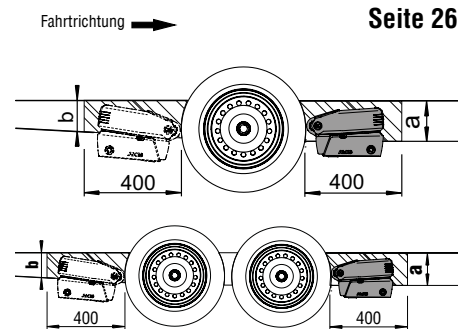

Seite 26

OPTIONALES MONTAGEZUBEHÖR MAMMUT / RANGER

Zusatzkit für Variante S/TS*	Inhalt	empfohlen für MAMMUT	empfohlen für RANGER	Best.-Nr.
Zusatzkit AL-KO Vario III AV / IV AV (Montage hinter Achse, Verstärkung vom Rahmenprofil 2 mm)**	2 Verstärkungsbleche mit Schraubmaterial	X	X	1224882
Zusatzkit AL-KO Vario III AV / IV AV (Montage vor Achse, Adapter Überlappung)***	2 Adapterbleche mit Schraubmaterial	–	X	1731042
Zusatzkit AL-KO Vario II (Montage vor Achse, Adapter Überlappung)***	2 Adapterbleche mit Schraubmaterial	–	X	1731044
Zusatzkit für Rahmenhöhe (X) kleiner 185 mm und größer 150 mm	3 x 2 Distanzplatten à 10 mm mit Schraubmaterial	X	–	1224883
Zusatzkit für Rahmenhöhe (X) kleiner 193 mm und größer 147 mm****	2 Distanzplatten à 15 mm mit Schraubmaterial	–	X	1731063

* Mit den Zusatzkits kann der Einsatzbereich der Varianten S / TS erweitert werden.

** ggf. mit Distanzplatten 1224883 bzw. 1731063 *** ggf. mit Distanzplatten 1731063 **** max. 3 kombinierbar

BATTERIE

Für den Betrieb der AL-KO Rangierantriebe Mammut und Ranger empfiehlt AL-KO wartungsfreie Bleiakkus mit Gel- oder Vliestechnologie (AGM)*. Wird die Batterie ausschließlich für das AL-KO Rangiersystem (Mammut oder Ranger) verwendet, sollte sie über eine Ladekapazität von mind. 80 Ah (Einachser) bzw. 100 Ah (Tandem) verfügen. Voll geladen kann so zwei Stunden in ebenem Gelände oder eine halben Stunde bei maximaler Last rangiert werden. Alternativ kann eine AGM-Batterie mit Spiralzellentechnologie (z. B. Optima)* eingesetzt werden. Hier empfehlen wir eine Kapazität von mindestens 66 Ah.



*mit abgestimmter Ladetechnik

UP4

Bezeichnung	Mehrgewicht kg	Best.-Nr.
UP4	ca. 17,5 Systemgewicht ca. 40 kg (ohne Batterie)	1731376



Seite 30

STECKSTÜTZEN

Seite 32

Bezeichnung	Tragfähigkeit statisch kg	ZGG des Anhängers kg	Oberflächenbehandlung	Gewicht kg	Best.-Nr.
Compact 800 kg kurz	max. 800	max. 1.600	feuerverzinkt	3,4	205 808
Compact 800 kg lang	max. 800	max. 1.600	feuerverzinkt	3,6	205 817
Stabilform 1.000 kg kurz	max. 1.000	max. 2.000	feuerverzinkt	4,2	267 265
Premium 1.250 kg lang	max. 1.250	max. 2.500	feuerverzinkt	4,95	1 221 694
Ausdrehkurbel SW19 mm, Länge 665 mm	–	–	feuerverzinkt	1	205 520
Montageschiene*			feuerverzinkt	0,5	294 370
Halteflasche*			feuerverzinkt	0,05	365 100

* bei Montage an anderen Chassis

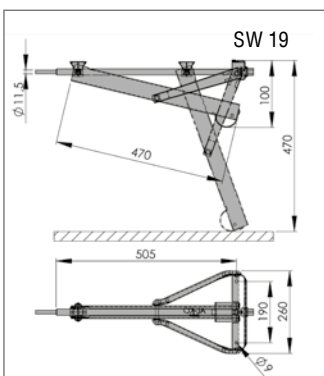

Best.-Nr. 205 808

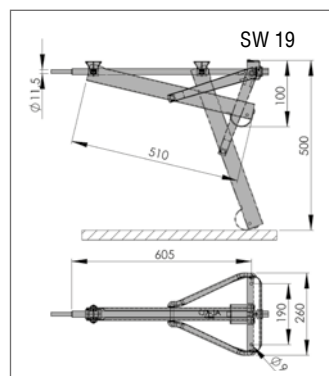

Best.-Nr. 205 817

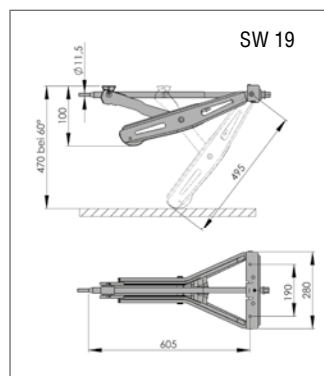

Best.-Nr. 267 265

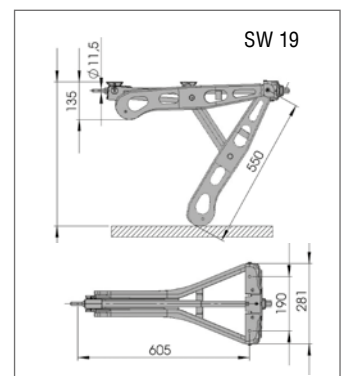

Best.-Nr. 1 221 694

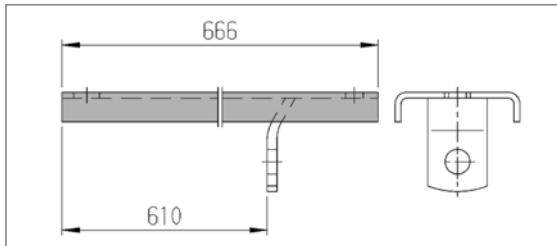

Best.-Nr. 294 370

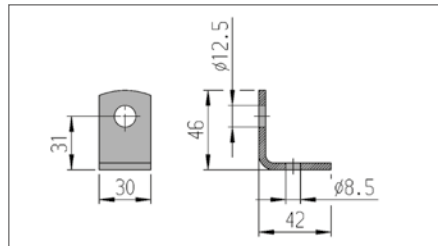

Best.-Nr. 365 100

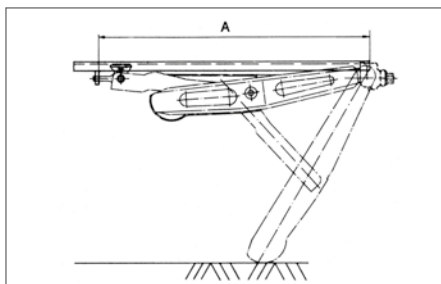
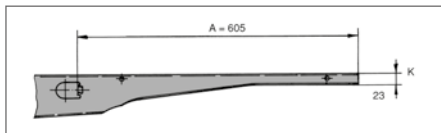

Bei allen Wohnwagen mit AL-KO Fahrgestell ab Baujahr 1989 können AL-KO Steckstützen Stabilform oder Premium nachgerüstet werden.

Maß „A“ und „K“ überprüfen:
 Maß A = 605 mm = möglich
 Maß A = 505 mm = nicht möglich

Maß K = 23 mm = möglich
 Maß K = 30 mm = nicht möglich

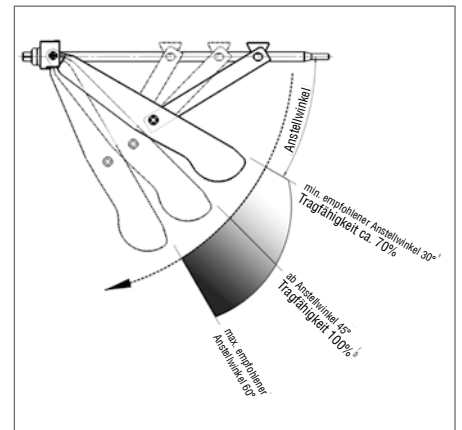

Die maximale Tragfähigkeit entwickeln AL-KO Steckstützen ab einem Anstellwinkel von 45°. Wird die Steckstütze sehr flach angestellt (z. B. 30°) verringert sich die Tragfähigkeit (siehe Skizze).

KOMFORT-KIT

Verwendbar für	Gewicht kg	Best.-Nr.
alle Ausdrehstützen mit Sechskant SW 19	2,3	1 210 506



BIG FOOT

Bezeichnung	Gewicht kg	Best.-Nr.
Big Foot Abstützfuß*	2,5	1 212 458
Adapter 45 mm für Big Foot*	2,5	1 213 899

Seite 32



* passend für Steckstützen Stabilform und Premium

WETTERSCHUTZ

Seite 33

Bezeichnung	Passend für	Gewicht kg	Best.-Nr.
Wetterschutz PREMIUM	Auflaufeinrichtung V und Vierkant AL-KO und Mitbewerber	0,3	1 730 474
Wetterschutz	AL-KO Kugelkupplungen und Kugelkupplungen der Mitbewerber	0,09	1 730 820
Wetterschutz	AKS 1300 / 2004 / 3004 / 3504	0,19	1 730 821

STÜTZRÄDER PRODUKTLINIE PREMIUM*

Seite 34

Tragfähigk. stat. kg	Tragfähigk. dynam. kg	Rad mm	Felge	Gewicht kg	Best.-Nr.
300	180	230 x 80 Vollgummi	Stahl	9,8	1 221 695

* Korrosionsschutz: feuerverzinkt; Radlager: Gleitlager; Schwingarmfederung vorhanden; Kurbel und Rad abnehmbar

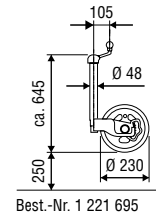

STÜTZRÄDER PRODUKTLINIE PLUS* – AL-KO

Seite 34

Tragfähigk. stat. kg	Tragfähigk. dynam. kg	Rad mm	Felge	Gewicht kg	Best.-Nr.
150	90	200 x 50 Vollgummi	Stahl	5	1 222 436
150	90	215 x 65 Softgummi	Kunststoff	5	1 222 435
200	120	260 x 85 Luft	Stahl	5	1 222 438
300	180	200 x 50 Vollgummi	Stahl	7	1 222 437

* Korrosionsschutz: feuerverzinkt; Kurbel mit Drucklager; Radlager: Gleitlager

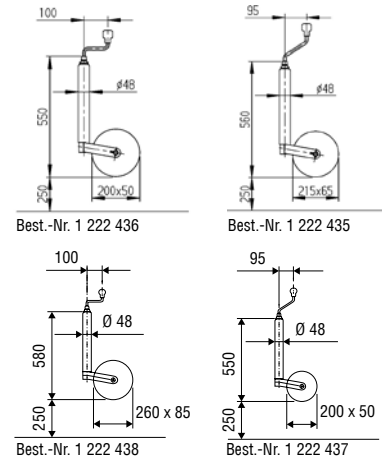

ZUBEHÖR

Seite 34

Bezeichnung	Gewicht kg	Best.-Nr.
Rangiergriff mit Ø 48 mm Außenrohr	0,2	1 210 182
Blockiersystem BS-KLE 48	0,13	1 860 693 (W 1950)

STÜTZRÄDER PRODUKTLINIE PLUS* – WINTERHOFF

Seite 35

Tragfähigk. stat. kg	Tragfähigk. dynam. kg	Rad mm	Felge	Gewicht kg	Best.-Nr.
150	90	225 x 70 Vollgummi	Stahl	6,62	1 860 924 (W 6095)
150	90	260 x 85 Luft	Stahl	5,57	1 860 925 (W 6097)

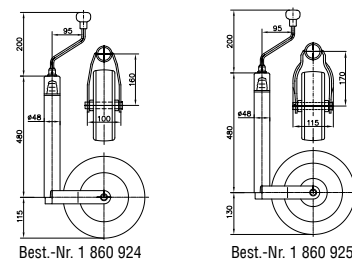

WAGENHEBER

Seite 36

Tragfähigkeit statisch kg	Anfangshöhe mm	Hubhöhe mm	Endhöhe mm	Gewicht kg	Best.-Nr.
800	85	290	375	4,5	246 059 (mit Box)
1.000	85	290	375	5,5	1 222 530 (mit Anbauteilen)
1.500	200	190	390	4,5	1 730 240 (Aufnahme)*
2.000	170	213	383	3,7	1 730 395 (hydr. Wagenheber)**

* Nur zur Verwendung an Caravans mit Tandemfahrgestell und zur Kombination mit hydraulischen Wagenheber (min. 2.000 kg Traglast, Stempel Ø 28 - 40mm, Kopf flach oder Rille, Hubhöhen siehe Tabelle).

** ohne Abbildung

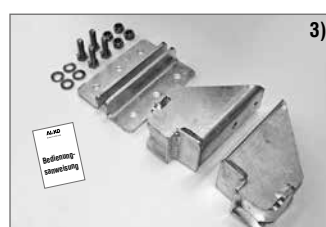

- 1) Lieferumfang Bausatz 800 kg Best.-Nr. 246 059
- 2) Lieferumfang Bausatz 1.000 kg Best.-Nr. 1 222 530
- 3) Lieferumfang Anbausatz 1.500 kg Best.-Nr. 1 730 240

Maß X mm	75	85	95	105	115	125	Rahmenabstand mm	Ausführung	Gewicht kg	Best.-Nr.	
EH1	Reifenbreite* mm	155	165	175	185	195	205	1050 – 1250	A	6,4	1 555 934
								1250 – 1550	B	6,8	1 555 943
								1450 – 1850	C	7,7	1 555 955
EH1 BR	175	185	195	205	215	215	1265 – 1515	D	6,8	1 556 005	
							1465 – 1815	E	7,7	1 556 010	
Nachrüst-Zubehörsatz EH2									1,85	294 284	

* Reifenbreiten sind aufgrund zulässiger Toleranzen in der Fertigung von Reifen nur Anhaltswerte. Bei einer Reifenbreite von 215 mm kann es zum Verkleben zwischen Reifen und Rahmen beim Ausziehen des Ersatzradhalters kommen. Die Einsatzmöglichkeit des Ersatzradhalters ist daher vor dem Einbau zu prüfen!

Maß X zum Bestimmen des maximal möglichen Reifens.

UNTERLEGKEILE UND HALTER

Typ	Material/Farbe	Radlast pro Keil = halbe Achslast kg	Statischer Reifenradius max.	Gewicht kg	Best.-Nr.
Unterlegkeil UK 10 K-2	Kunststoff, schwarz	800	bis 310 mm	0,18 kg	1 237 250
Halter HA 10 K-2 für UK 10 K-2	Kunststoff, schwarz	–	–	0,03 kg	1 237 251
Unterlegkeil UK 36 KL	Kunststoff, schwarz	1.600 kg	bis 360 mm	0,60 kg	1 235 990
Halter HA 36 St für UK 36 Stahl und Kunststoff	Metall, sendzimierverzinkt	–	–	0,50 kg	244 376

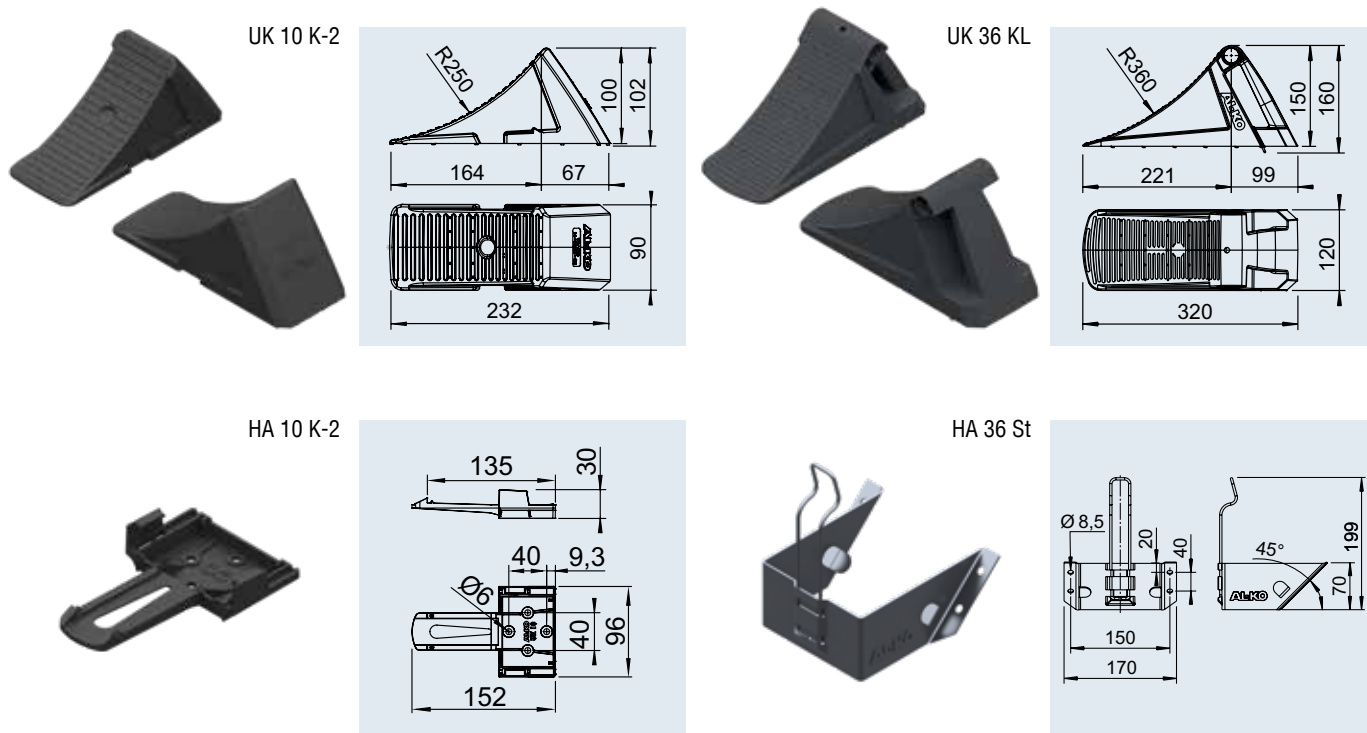

PREISLISTE CARAVAN

AL-KO 2LINK SYSTEM

Bezeichnung	Best.-Nr.	VK €
AL-KO 2LINK SYSTEM (inkl. Wasserwaagen-Funktion)	1 731 216	139,-
AL-KO 2LINK TPMS EA	1 732 453	249,-
AL-KO 2LINK TPMS Upgrade TA / TPMS ET	1 732 454	99,-

Passend an alle ATC (auch für ATC-Hobby) ab 2017. Für ältere ATC ist ein Software-Update in den AL-KO Kundencentern möglich (Preis SW-Update auf Anfrage). Die Wasserwaagen-Funktion ist über einen In-App-Kauf im Store erhältlich.

ATC TRAILER CONTROL

ATC-Einbau in AL-KO Chassis

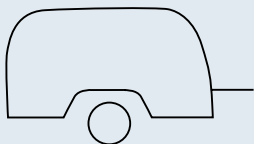
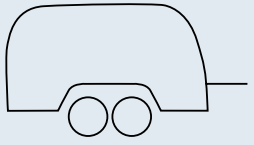
AL-KO Chassis	Ges.-Gewicht min. – max. kg	Leergewicht min. kg	Best.-Nr.	VK €
	750–1.000	500	1 223 022	817,-
	1.001–1.300	800	1 223 022	817,-
	1.301–1.500	1.000	1 223 023	817,-
	1.501–1.800	1.100	1 223 287	817,-
	1.801–2.000	1.300	1 225 186	817,-
	1.300–1.600	1.000	1 223 161	817,-
	1.601–2.000	1.200	1 223 162	817,-
	2.001–2.500	1.600	1 223 288	817,-
	2.501–2.800	1.800	1 730 034	817,-

ATC-Einbau in Hobby-Caravan (ab Modelljahr 1997) mit Knott-Achse

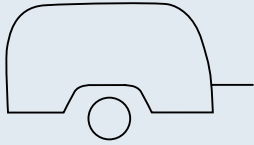
Hobby-Caravan	Ges.-Gewicht min. – max. kg	Leergewicht min. kg	Best.-Nr.	VK €
	750–1.000	500	1 225 429	795,-
	1.001–1.300	800	1 225 429	795,-
	1.301–1.600	1.000	1 225 430	795,-
	1.601–1.900	1.100	1 225 431	795,-

SICHERHEITSKUPPLUNG AKS™ 3004

Typ Zul. Ges.-Gewicht	Bohrungen	Anschluss A Ø mm	B mm	C mm	D mm	Gewicht kg	Best.-Nr.	VK €
AKS™ 3004 bis 3.000 kg Stützlast 150 kg	horizontal* kreuz**	35 + 50 45 + 50	50 + 54 40	11 18	168	4,2	1 225 158	390,-
Safety Dreierpack***	horizontal* kreuz**	35 + 50 45 + 50	50 + 54 40	11 18	168	5,4	1 225 155	425,-

OCTAGON ACHSSTOSSDÄMPFER

Einzelachse	Tandemachse	Farbe	Gewicht kg	Best.-Nr.	VK €
bis 900 kg	bis 1.600 kg	grün	1,3	244 084	45,-
bis 1.350 kg	bis 2.700 kg	blau	1,3	244 085	45,-
bis 2.000 kg	bis 3.500 kg	rot	1,3	244 086	45,-
bis 4.000 kg	bis 7.500 kg	schwarz	1,5	244 087	45,-

SOFT-BALL

Für Anhängervorrichtung	Farbe	Gewicht kg	Best.-Nr.	VK €
mit 50 mm Kugel	rot	0,055	605 307	6,-
mit 50 mm Kugel	schwarz	0,055	1 310 913	5,80
mit 50 mm Kugel	blau	0,055	1 337 726	5,80
mit 50 mm Kugel	aluminium	0,055	1 651 589	5,80

AAA PREMIUM BRAKE

Bezeichnung	Best.-Nr.	VK €
Lieferumfang: Kpl. Set für Radbremsen (RB) mit geschraubten Standard-Bremsschild ab 1999		
RB 2051 (EA bis 1500 kg / TA bis 2800 kg)	1 730 026	238,-
RB 2361 (EA bis 2000 kg / TA bis 3500 kg)	1 730 298	323,-

SICHERHEITZUBEHÖR

Bezeichnung	Gewicht kg	für AKS™ 1300		für AKS™ 2000		für AKS™ 2004/3004		für AK 160, Ø 35 mm		für AK 160/300/350, Ø 50 mm	
		Best.-Nr.	VK €	Best.-Nr.	VK €	Best.-Nr.	VK €	Best.-Nr.	VK €	Best.-Nr.	VK €
Bügelschloss**	0,2							247 589	19,-	247 589	19,-
Steckschloss**	0,1	245 737	30,-	1 224 478	13,-						
Bügelschloss Universal**	1,0							1 224 081	48,-	1 224 081	48,-
Safety Compact silber	1,4	1 310 944	80,-			1 310 892	80,-	1 310 943	80,-	1 310 890*	80,-
Safety Plus rot	1,5	1 225 258	169,-	247 632	250,-	1 225 260	169,-	1 225 261	169,-	1 225 257*	169,-
Safety Premium***	4,9	1 730 540	185,-			1 730 541 (AKS 3004)	180,-	1 730 538	185,-	1 730 539 (AK 160)	185,-
	4,9									1 730 540 (AK 300)	185,-

* nicht verwendbar bei AK 350 ** o. Abb. *** Version UK („SoldSecure“); Versionen Schweden (SBSC) + Niederlande (SCM) auf Anfrage

TRESOR

Außenmaße Länge x Breite x Höhe mm	Volumen Liter	Gewicht kg	Best.-Nr.	VK €
300 x 240 x 200	14	12,5	245 091	159,-

SAFETY-BALL

Typ	Farbe	Gewicht kg	Best.-Nr.	VK €
Safety-Ball	rot	0,1	605 305	8,-

DIEBSTAHLSICHERUNG SAFETY COMPACT FÜR STECKSTÜTZE

Einzelachse	Tandemachse	Farbe	Gewicht kg	Best.-Nr.	VK €
Steckstützen Premium 1.250 kg, ab Baujahr 2006	2 Stück	galvanisch verzinkt	0,8	1 222 515	85,-

RANGIERSYSTEM „MAMMUT“

Typ	Gewicht kg	Best.-Nr.	VK €
M20	32	1 730 367	2.449,-
S21	42	1 730 368	2.549,-
S22	42	1 730 369	2.549,-

Max. zul. Ges.-Gewicht Caravan 2,25 t, max. Steigfähigkeit (Ges.-Gewicht):
15% (2,0 t) / 17% (1,8 t) / 28% (1,2 t)

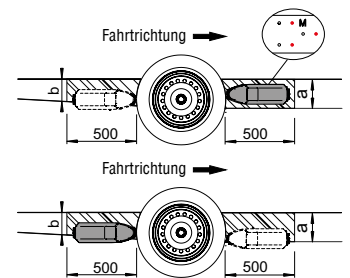

Typ	Gewicht kg	Best.-Nr.	VK €
TM400	67 kg	1 730 287	4.355,-
TM410	77 kg	1 730 288	4.459,-
TM420	77 kg	1 730 289	4.459,-
TM401	74 kg	1 730 238	4.459,-
TM402	74 kg	1 730 054	4.459,-
TS411	84 kg	1 730 237	4.565,-
TS412 / TS421	84 kg	1 730 233	4.565,-
TS422	84 kg	1 730 049	4.565,-

Max. zul. Ges.-Gewicht Caravan 3,0 t, max. Steigfähigkeit (Ges.-Gewicht): 15% (3,0t)

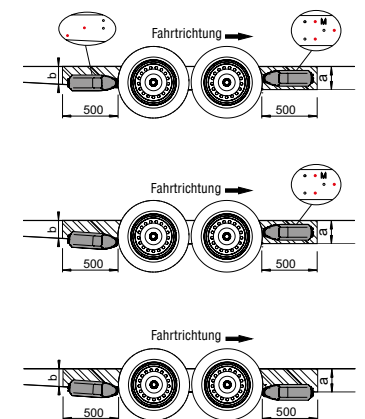

RANGIERSYSTEM „RANGER“

Typ	Achsen	Gewicht kg	Best.-Nr.	VK €
S21 (Einachser)	1	37	1 731 051	1.169,-
TS411 (Tandem)	2	74	1 731 211	2.229,-

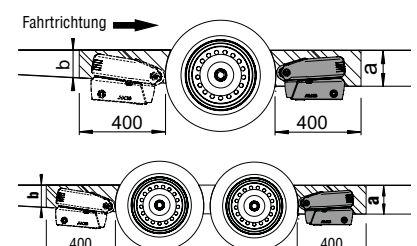

OPTIONALES MONTAGEZUBEHÖR MAMMUT / RANGER

Zusatzkit für Variante S/TS	Inhalt	empfohlen für MAMMUT	empfohlen für RANGER	Best.-Nr.	VK €
Zusatzkit AL-KO Vario III AV / IV AV (Montage hinter Achse, Verstärkung vom Rahmenprofil 2 mm)	2 Verstärkungsbleche mit Schraubmaterial	X	X	1224882	39,-
Zusatzkit AL-KO Vario III AV / IV AV (Montage vor Achse, Adapter Überlappung)	2 Adapterbleche mit Schraubmaterial	–	X	1731042	105,-
Zusatzkit AL-KO Vario II (Montage vor Achse, Adapter Überlappung)	2 Adapterbleche mit Schraubmaterial	–	X	1731044	99,-
Zusatzkit für Rahmenhöhe (X) kleiner 185 mm und größer 150 mm	3 x 2 Distanzplatten à 10 mm mit Schraubmaterial	X	–	1224883	92,-
Zusatzkit für Rahmenhöhe (X) kleiner 193 mm und größer 147 mm	2 Distanzplatten à 15 mm mit Schraubmaterial	–	X	1731063	35,-

UP4

Bezeichnung	Mehrgewicht kg	Best.-Nr.	VK €
UP4	ca. 17,5 Systemgewicht ca. 40 kg (ohne Batterie)	1731376	1.165,-

STECKSTÜTZEN

Bezeichnung	Tragfähigkeit statisch kg	ZGG des Anhängers kg	Oberflächenbehandlung	Gewicht kg	Best.-Nr.	VK €
Compact 800 kg kurz	max. 800	max. 1.600	feuerverzinkt	3,4	205 808	55,-
Compact 800 kg lang	max. 800	max. 1.600	feuerverzinkt	3,6	205 817	65,-
Stabilform 1.000 kg kurz	max. 1.000	max. 2.000	feuerverzinkt	4,2	267 265	105,-
Premium 1.250 kg lang	max. 1.250	max. 2.500	feuerverzinkt	4,95	1 221 694	115,-
Ausdrehkurbel SW19 mm, Länge 665 mm	–	–	feuerverzinkt	1	205 520	18,-
Montageschiene*			feuerverzinkt	0,5	294 370	31,-
Halteflasche*			feuerverzinkt	0,05	365 100	6,70

* bei Montage an anderen Chassis

KOMFORT-KIT

Verwendbar für	Gewicht kg	Best.-Nr.	VK €
alle Ausdrehstützen mit Sechskant SW 19	2,3	1 210 506	75,-

BIG FOOT

Bezeichnung	Gewicht kg	Best.-Nr.	VK €
Big Foot Abstützfuß	2,5	1 212 458	105,-
Adapter 45 mm für Big Foot	2,5	1 213 899	85,-

WETTERSCHUTZ

Bezeichnung	Passend für	Gewicht kg	Best.-Nr.	VK €
Wetterschutz PREMIUM	Auflaufeinrichtung V und Vierkant AL-KO und Mitbewerber	0,3	1 730 474	41,-
Wetterschutz	AL-KO Kugelkupplungen und Kugelkupplungen der Mitbewerber	0,09	1 730 820	53,-
Wetterschutz	AKS 1300 / 2004 / 3004 / 3504	0,19	1 730 821	53,-

STÜTZRÄDER PRODUKTLINIE PREMIUM*

Tragfähigk. stat. kg	Tragfähigk. dynam. kg	Rad mm	Felge	Gewicht kg	Best.-Nr.	VK €
300	180	230 x 80 Vollgummi	Stahl	9,8	1 221 695	148,-

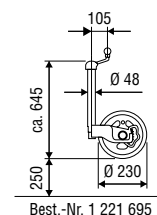

* Korrosionsschutz: feuerverzinkt; Radlager: Gleitlager; Schwingarmfederung vorhanden; Kurbel und Rad abnehmbar

Best.-Nr. 1 221 695

STÜTZRÄDER PRODUKTLINIE PLUS* – AL-KO

Tragfähigk. stat. kg	Tragfähigk. dynam. kg	Rad mm	Felge	Gewicht kg	Best.-Nr.	VK €
150	90	200 x 50 Vollgummi	Stahl	5	1 222 436	32,-
150	90	215 x 65 Softgummi	Kunststoff	5	1 222 435	45,-
200	120	260 x 85 Luft	Stahl	5	1 222 438	65,-
300	180	200 x 50 Vollgummi	Stahl	7	1 222 437	75,-

* Korrosionsschutz: feuerverzinkt; Kurbel mit Drucklager; Radlager: Gleitlager

ZUBEHÖR

Bezeichnung	Gewicht kg	Best.-Nr.	VK €
Rangiergriff mit Ø 48 mm Außenrohr	0,2	1 210 182	25,-

WAGENHEBER

Tragfähigkeit statisch kg	Anfangshöhe mm	Hubhöhe mm	Endhöhe mm	Gewicht kg	Best.-Nr.	VK €
800	85	290	375	4,5	246 059 (mit Box)	169,-
1.000	85	290	375	5,5	1 222 530 (mit Anbauteilen)	190,-
1.500	200	190	390	4,5	1 730 240 (Aufnahme)*	85,-
2.000	170	213	383	3,7	1 730 395 (hydr. Wagenheber)**	133,-

ERSATZRADHALTER

Maß X mm	75	85	95	105	115	125	Rahmenabstand mm	Ausführung	Gewicht kg	Best.-Nr.	VK €	
EH1	Reifenbreite* mm	155	165	175	185	195	205	1050 – 1250	A	6,4	1 555 934	165,-
								1250 – 1550	B	6,8	1 555 943	169,-
								1450 – 1850	C	7,7	1 555 955	175,-
EH1 BR	175	185	195	205	215	215	1265 – 1515	D	6,8	1 556 005	180,-	
							1465 – 1815	E	7,7	1 556 010	190,-	
Nachrüst-Zubehörsatz EH2									1,85	294 284	42,-	

UNTERLEGKEILE UND HALTER

Typ	Material / Farbe	Radlast pro Keil = halbe Achslast kg	Statischer Reifenradius max.	Gewicht kg	Best.-Nr.	VK €
Unterlegkeil UK 10 K-2	Kunststoff, schwarz	800	bis 310 mm	0,18 kg	1 237 250	4,-
Halter HA 10 K-2 für UK 10 K-2	Kunststoff, schwarz	–	–	0,03 kg	1 237 251	1,50
Unterlegkeil UK 36 KL	Kunststoff, schwarz	1.600 kg	bis 360 mm	0,60 kg	1 235 990	10,50
Halter HA 36 St für UK 36 Stahl und Kunststoff	Metall, sendzimiervverzinkt	–	–	0,50 kg	244 376	6,70



AL-KO CLUB

„Jeder Euro ein Punkt“ lautet die Regel für AL-KO Club Mitglieder. Und zwar beim Einkauf von AL-KO, E&P, und SAWIKO Zubehör. Für die Bonuspunkte gibt es nützliche Prämien aus dem Produktprogramm der AL-KO Fahrzeugtechnik.

Und das Tauschprogramm ist nicht der einzige Vorteil einer AL-KO Club Mitgliedschaft. Regelmäßig empfangen Club Mitglieder per E-Mail den AL-KO Club Newsletter. Neben Informationen aus erster Hand winken hier attraktive Erlebnisgewinne wie zum Beispiel Eintrittskarten für die großen Caravaning-Messen in Deutschland.

Weitere hochwertige Sachpreise aus dem Produktportfolio von AL-KO, E&P, und SAWIKO werden jährlich unter allen AL-KO Club Mitgliedern verlost.

Die Zugehörigkeit zum AL-KO Club ist vollkommen kostenfrei und jederzeit widerrufbar. Mitglied werden ist ganz einfach: Unter www.alko-tech.com/club kostenlos anmelden und gleich von den vielen Vorteilen profitieren.

Member of **DEXKO**
GLOBAL

ALOIS KOBER GMBH

Ichenhauser Str. 14
89359 Kötz
Germany
Fon +49 8221 97-0
info@alko-tech.com
www.alko-tech.com

AL-KO Technology Austria GmbH

Talstraße 150
6284 Ramsau im Zillertal
Austria
Fon +43 5282 3360 700
vertrieb.at@alko-tech.com
www.alko-tech.com



Besuchen Sie AL-KO unter
facebook.com/alko.caravaning